









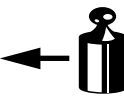

(NL) Montagehandleiding (D) Montageanleitung (GB) Fitting instruction (F) Instruction de montage (E) Instrucciones de montaje (DK) Montagevejledning (N) Monteringsveiledning (S) Monteringshandledning (SF) Asennusohje (I) Istruzioni di montaggio (CZ) Návod k montáži (PL) Instrukcja montażu	Partnr.: 044183	 EC 94/20 e4 00-3467	 2275 kg	 1965 kg	 80 kg	D waarde value Wert valeur	 (c) BOSAL Plant 34 Date: 15-07-2010 Rev. nr. 02
	BMW 3 Coupé / Cabriolet  09/2006 →						

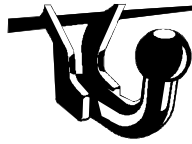

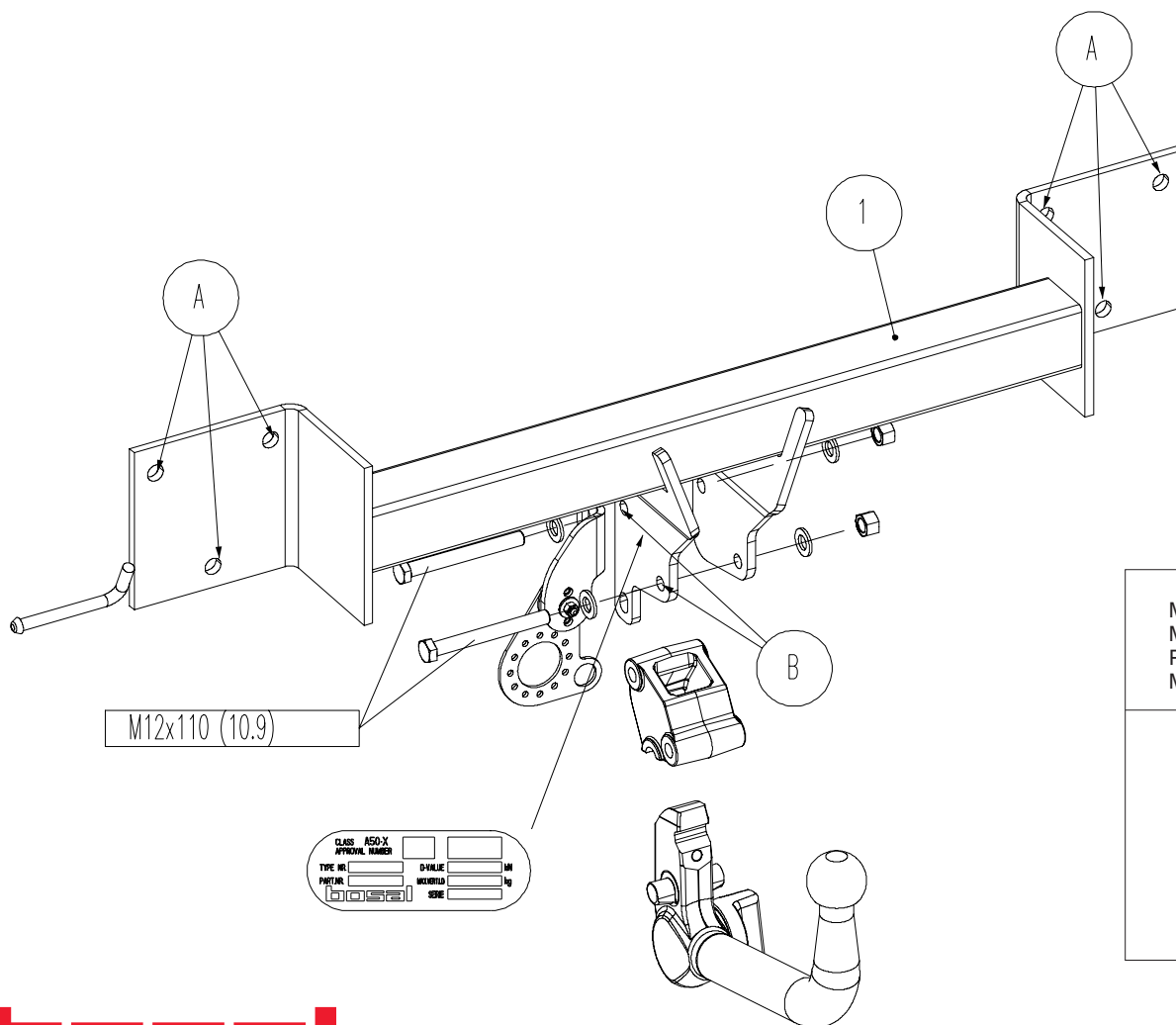
				
	8.8	10.9	8.8	10.9
M6	9,5 Nm	14 Nm		
M8	23 Nm	34 Nm		
M10	46 Nm	68 Nm		
M12	79 Nm	117 Nm		
M12x100/110				100 Nm
M14	125 Nm	185 Nm		
M16	195 Nm	280 Nm		
M10x1,25	49 Nm	72 Nm		
M12x1,25	87 Nm	125 Nm		
M12x1,5	83 Nm	122 Nm		

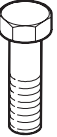

Meegeleverde onderdelen Mitgelieferte Befestigungsteile Provided parts Matériel de fixation joint	Piezas incluidas Medfølgende komponenter Vedlagt festemateriell Medföljande komponenter	Mukana tulevat osat Componenti furniti a corredo Dodane upevňovací díly Dostarczone części wymienne
 2x M12x110(10,9)	 2x M12  4x M12	

044183

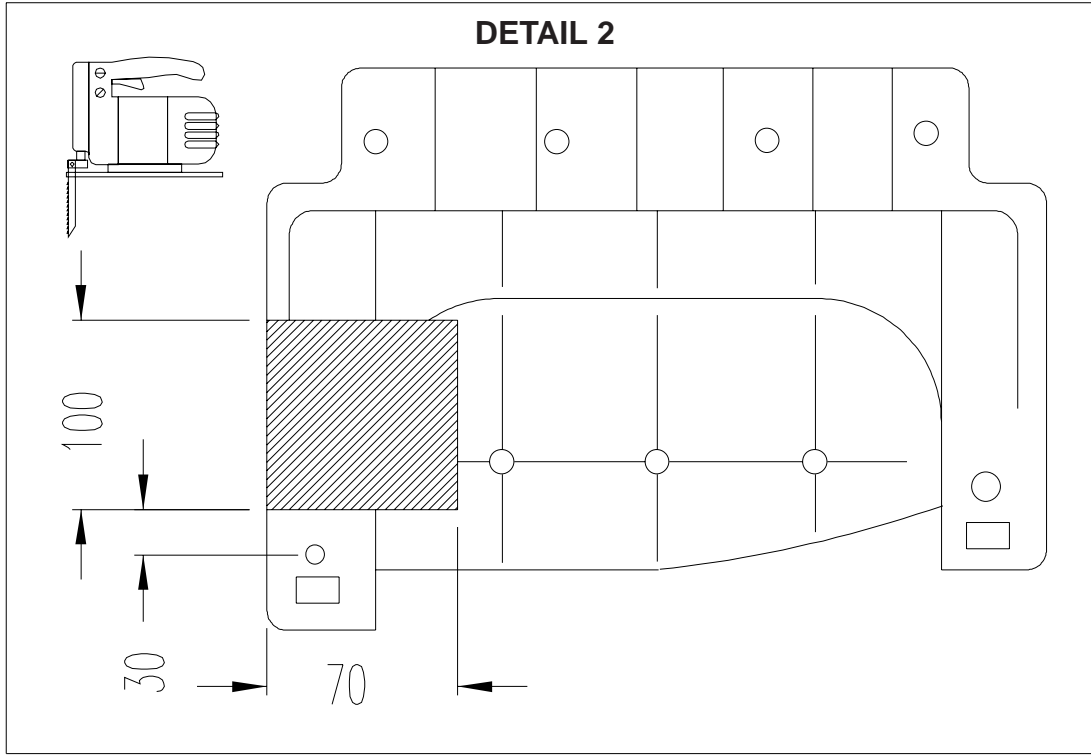
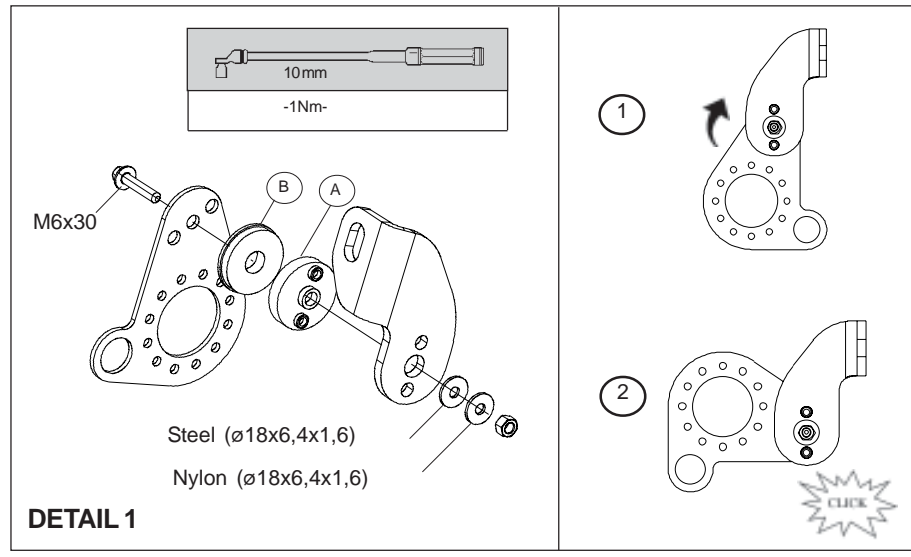

- NL** De tussenruimte conform supplement VII, afbeelding 30 van de richtlijn 94/20/EG moet in acht worden genomen.
- D** Der Freiraum nach Anhang VII, Abbildung 30 der Richtlinie 94/20/EG ist zu gewährleisten.
- GB** The clearance specified in appendix VII, diagram 30 of guideline 94/20/EC must be guaranteed.
- F** La zone de dégagement doit être garantie conformément à l'annexe VII, illustration 30 de la directive 94/20/CE.
- E** Debe garantizarse el espacio libre, conforme al anexo VII, figura 30 de la directiva comunitaria CE/94/20.
- DK** Frirommet skal overholdes iht. bilag VII, fig. 30 i direktiv 94/20/EU.
- N** Frirommet etter tillegg VII, figur 30 i direktiv 94/20/EEC skal overholdes.
- S** Spelrummet enligt bilaga VII, figur 30 i riktlinje 94/20/EG skall garanteras.
- SF** Vapaa tila on taattava direktiivin 94/20/EY liitteeseen VII, kuvan 30 mukaisesti.
- I** Deve essere garantito lo spazio libero secondo l'allegato VII, figura 30 della direttiva 94/20/CE.
- CZ** Volný prostor ve smyslu Přílohy VII, obr. 30 Směrnice č. 94/20/ES musí být zaručen.
- PL** Należy zagwarantować wolną wysokość określoną na rysunku nr 30 dyrektywy 94/20/WE zawartej w załączniku nr VII.

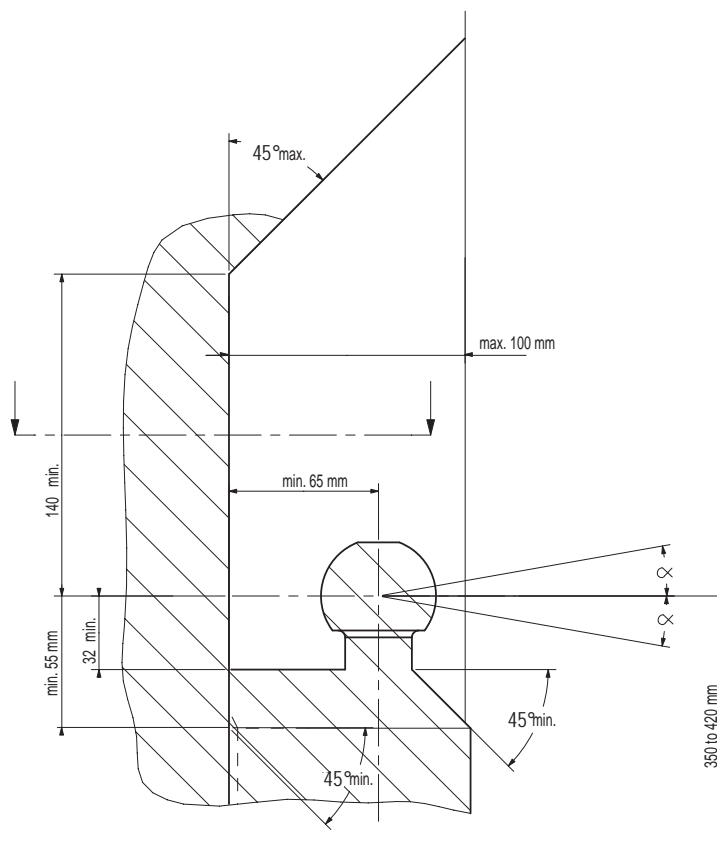

NL bij toelaatbaar totaal gewicht van het voertuig
D bei zulässigem Gesamtgewicht des Fahrzeuges
GB at laden weight of the vehicle
F pour poids total en charge autorisé du véhicule
E con peso total autorizado del vehículo
DK ved tilladt samlet vægt for køretøjet
N ved kjøretøyet tillatte totalvekt
S vid fordonets tillåtna totalvikt
SF ajoneuvon suurimmalla sallitulla kokonaispainolla
I per un peso complessivo ammesso del veicolo
CZ při celkové přípustné hmotnosti vozidla
PL w przypadku największej dozwolonej masy całkowitej

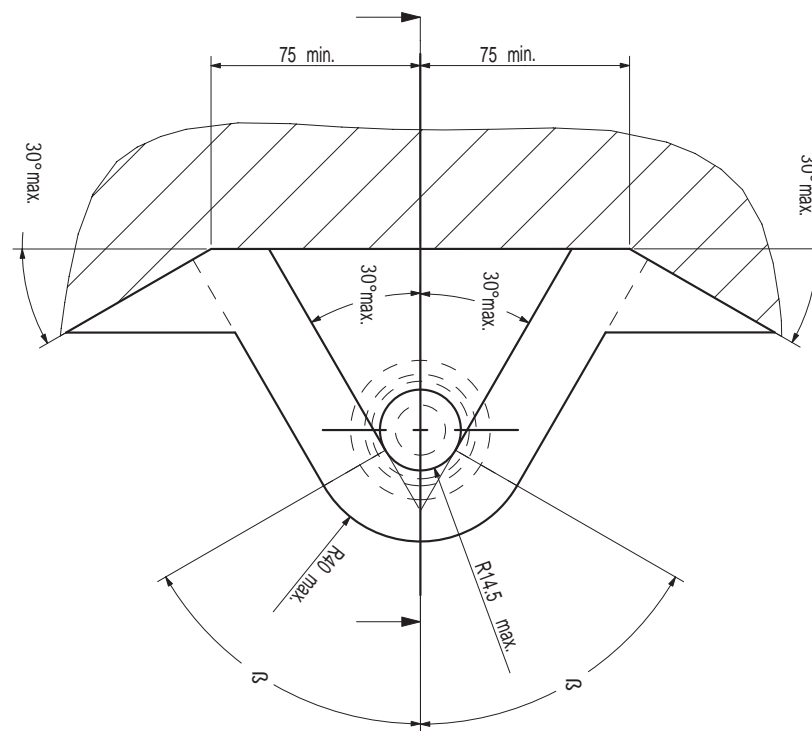

- NL** Voor het rijden met aanhangwagens zijn de specificaties van de voertuigfabrikant m.b.t. aanhangwagen-gewicht en kogeldruk bindend. Raadpleeg uw dealer voor de max. massa die uw wagen mag trekken, hierbij mogen echter de specificaties van de trekhaak niet worden overschreden.

Formule t.b.v. bepaling van de D-waarde:

$$\frac{\text{max. aanhangwagengewicht (kg)} \times \text{max. voertuiggewicht (kg)} \times 9,81}{\text{max. aanhangwagengewicht (kg)} + \text{max. voertuiggewicht (kg)} \times 1000} = D \text{ (kN)}$$

De door de voertuigfabrikant standaard toegestane bevestigingspunten zijn aangehouden.

Nationale richtlijnen betreffende de montagegoedkeuring moeten in acht worden genomen.

Deze montage- en gebruikshandleiding dient aan de voertuigdocumenten te worden toegevoegd.

Bosal kan niet aansprakelijk worden gesteld voor enig gebrek in het produkt zoals veroorzaakt door de schuld of door welk onoordeelkundig gebruik ook van de gebruiker of een persoon voor wie hij aansprakelijk is (art. 185, lid 2 N.B.W.).

Al onze producten worden gecontroleerd op compleetheid middels een weegcontrole systeem. Reclamaties met betrekking tot ontbrekende delen kunnen alleen geaccepteerd worden indien deze gewichtscntrole sticker kan worden getoond.

Het is noodzakelijk om na ca. 1000 km gebruik de boutverbindingen na te trekken (volgens gegeven aanhaamomenten).

- D** Für den Fahrbetrieb sind die Angaben des Fahrzeugherstellers bzgl. Anhängelast und Stützlast maßgebend. Bei dem auf Seite 1 genannten Gesamtgewicht und der Anhängelast handelt es sich um Beispiele. Die maximale Anhängelast ihres Fahrzeuges können Sie im Fahrzeugschein oder im Benutzerhandbuch nachlesen, die Werte der Anhängervorrichtung dürfen nicht überschritten werden.

Formel für D-Wert Ermittlung:

$$\frac{\text{Max. Anhängelast (kg)} \times \text{Zul. Kfz.-Gesamtgewicht (kg)} \times 9,81}{\text{Max. Anhängelast (kg)} + \text{Zul. Kfz.-Gesamtgewicht (kg)} \times 1000} = D \text{ (kN)}$$

Die vom Fahrzeughersteller serienmäßig genehmigten Befestigungspunkte sind eingehalten.

Nationale Richtlinien über die Anbauabnahmen sind zu beachten.

Diese Montage- und Betriebsanleitung ist den Kfz.-Papieren beizufügen.

Für einen Mangel am Produkt, der durch den Fahrzeughalter oder eine andere Person aufgrund unsachgemäßer Benutzung verursacht wurde, übernimmt Bosal keine Haftung. (art. 185 lid 2 N.B.W.)

Bei der Auslieferung wird jedes unserer Produkte mit einem Gewichtskontrollsystem überprüft. Im Falle fehlender Teile können wir der Bitte nach Nachlieferung nur entsprechen, wenn auch der Aufkleber, der die Gewichtskontrolle bestätigt, mit eingeschickt wird.

Nach ca. 1000 km die Bolzenverbindungen, wie angegeben, nachziehen.

- GB** The vehicle manufacturer's specifications regarding trailer load and nose weight are decisive for driving.

For the max. trailer weight of your car please refer to the owner's manual or your car homologation documents, the values specified for the towing hitch must not be exceeded.

Formula for D-Value:

$$\frac{\text{Max. trailerweight (kg)} \times \text{Max. permissible weight towing vehicle (kg)} \times 9,81}{\text{Max. trailerweight (kg)} + \text{Max. permissible weight towing vehicle (kg)} \times 1000} = D \text{ (kN)}$$

The fixing points specified as standard must be observed.

National guidelines concerning official approval of accessories must be observed.

These installation and operating instructions must be enclosed with the vehicle papers.

Bosal cannot be held responsible for any defects in the product caused by fault or by any injudicious use whatever of the user or a person he is liable for. (sect. 185, art. 2 N.B.W.)

All our products are controlled upon dispatch with a weight control system. In the case of missing parts we can only accept a request of replacement with the weight control sticker.

After about 1000 km use, re-tighten the bolts and nuts to the specified torque.

- F** Les instructions du producteur concernant le chargement de la remorque et le poids sur la boule sont applicables du point de vue des caractéristiques de circulation. Voir le poids maximum de la remorque tractable par la voiture dans le manuel ou dans le permis de type de la voiture; les valeurs définies pour l'attelage ne doivent pas être dépassées.

Formule pour le calcul de la valeur D:

$$\frac{\text{Poids max. de remorque (kg)} \times \text{Max. poids permissible du véhicule tracteur (kg)} \times 9,81}{\text{Poids max. de remorque (kg)} + \text{Max. poids permissible du véhicule tracteur (kg)} \times 1000} = D \text{ (kN)}$$

Les points de fixations définis comme homologués doivent être observés.

Les recommandations nationales concernant l'approbation officielle des accessoires doivent être prises en considération.

Ces instructions de montage et d'opération doivent être jointes aux documents du véhicule.

Bosal décline toute responsabilité concernant des défauts éventuels de cet attelage qui seraient causés par une mauvaise utilisation. Seul l'utilisateur est responsable.

Lors de la livraison, nous contrôlons tous nos produits par pesage de l'attelage. Dans le cas de pièce manquante, nous ne pouvons accepter une demande de supplément qu'avec l'étiquette certifiant le contrôle du poids.

Il est conseillé de vérifier le serrage de toute la boulonnerie après 1000 Km de traction.

- E** En movimiento es necesario cumplir la reglamentación indicada por el fabricante del vehículo, referente a la carga del coche de remolque que puede remolcar el vehículo, se puede ver en el manual o en la licencia del automóvil; el valor prescrito referente al gancho de remolque no se debe superar.

Fórmula para el cálculo del valor D:

$$\frac{\text{Peso máximo del coche del remolque (Kg)} \times \text{Peso máximo permitido del vehículo remolcador (Kg)}}{\text{Peso máximo del coche del remolque (Kg)} + \text{Peso máximo permitido del vehículo remolcador (Kg)}} \times \frac{9,81}{1000} = D \text{ (kN)}$$

Hay que tener en cuenta las prescripciones de los puntos de fijación estandarizado determinado.

Hay que tener en cuenta las directivas nacionales referentes a la autorización oficial de los accesorios.

A las instrucciones de instalación y de funcionamiento hay que adjuntarlo a los papeles del vehículo.

Bosal no asume responsabilidad de ningún tipo por defectos en el producto causados por o debidos a un uso imprudente, tanto por parte del usuario como de cualquier persona bajo su responsabilidad (art. 185, párrafo 2 N.B.W. (Código Civil Holandés)).

En el transporte controlamos todos nuestros productos en un sistema de control de peso.

En el caso de accesorios faltantes el pedido referente a su reemplazo sólo lo podemos aceptar conjunto con la presentación de la etiqueta adhesiva certificante del control de peso.

Cada 1000 km de uso es necesario comprobar las conexiones del perno (según los pares de apriete dados).

- DK** For kørsel med anhænger gælder fabrikkens forskrifter vedr. belastning af vognen og vægten af anhængereren.
Se fabrikkens vejledning for den højst tilladte vægt af anhængereren; de angivne værdier for trækrogeren må ikke overskrides.

Formel for beregning af D-værdien:

$$\frac{\text{Max. anhängervægt (kg)} \times \text{max. tilladte vægt af trækkøretøjet (kg)}}{\text{Max. anhängervægt (kg)} + \text{max. tilladte vægt af trækkøretøjet (kg)}} \times \frac{9,81}{1000} = D \text{ (kN)}$$

De som standard angivne fastgørelsespunkter skal overholdes.

De officielle nationale retningslinier vedr. tilladelser skal overholdes.

Disse monterings- og driftsinstruktioner skal vedlægges køretøjets officielle dokumenter.

Bosal kan ikke gøres ansvarlig for mangler ved produktet, der er opstået som følge af skyld eller ukyndig anvendelse af brugeren eller en person, som han er ansvarlig for (§ 185, stk. 2 N.B.W. (hollandsk privatret)).

Ved levering kontrollerer vi alle vores produkter med vægtkontrollsystem. Rekvirering af manglende reservedele kan kun accepteres ved fremvisning af kontrolbilletten fra vægtkontrollsystemet.

Det er nødvendigt at efterspænde møtrikkerne efter ca. 1000 km.

- N** Kjøretøfabrikantens spesifikasjoner om tilhengerlast og kuletrykket er avgjørende for kjøreegenskapene. Du kan finne informasjon om bilens maksimale tilhengervekt i bilens håndbok eller vognkort, verdi ene angitt for tilhengerfestet skal allikevel ikke overskrides.

Formel for D-verdien:

$$\frac{\text{Maks tilhengervekt (kg)} \times \text{Maks. tillatt vekt for slepebilen (kg)}}{\text{Maks tilhengervekt (kg)} + \text{Maks. tillatt vekt for slepebilen (kg)}} \times \frac{9,81}{1000} = D \text{ (kN)}$$

Det skal tas hensyn til festepunktene angitt som standard.

Det skal tas hensyn til nasjonale retningslinjer som gjelder offisiell godkjenning av tilbehør.

Disse monterings- og driftsveiledninger skal vedlegges kjøretøyets dokumentasjon.

Bosal kan ikke stilles ansvarlig for noen mangel ved produktet som kan forårsakes av skjodesløs eller ukyndig bruk. Ansvar er brukerens eget (paragraf185, ledd 2 i den nederlandske sivilrettslige lovboken).

Ved transporten er alle våre produkter kontrollert ved hjelp av vektkontroll-systemet. I tilfelle manglende bestanddeler er erstatningen bare mulig ved framvisning av etiketten som attesterer vektkontrollen.

Det er nødvendig å etterstramme alle bolter etter ca. 1000 km (i henhold til de oppgitte tiltrekningsmomentene).

- S** Föreskrifterna av fordonens tillverkare, angående belastningen av släpvagnen, och vikten av fordonen, är normgivande vid körningen.
Den maximala vikten av släpvagnen, som fordonet har tillåtelse att dra, är befintlig i fordonets bruksanvisning, eller i bilens papper för släpvagn; dom föreskriven värden angående dragkroken får inte överträdas.

Formeln för D-värdens beräkningen:

$$\frac{\text{Max. vikt av släpvagnen (kg)} \times \text{Max. tillåtlig vikt av fordonen, som släpar (kg)}}{\text{Max. vikt av släpvagnen (kg)} + \text{Max. tillåtlig vikt av fordonen, som släpar (kg)}} \times \frac{9,81}{1000} = D \text{ (kN)}$$

Dom monteringspunkterna, som är föreskrivna som standard, måste bibehållas.

Dom nationala riktlinjerna, angående officiell tillåtelse av tillbehör, måste bibehållas.

Dessa monterings- och användningsinstruktioner måste bifogas i fordonens dokumenten.

Bosal kan inte ställas till ansvar för fel på produkten som orsakats av användaren eller genom omdömeslöst bruk av produkten av användaren eller en person som han bär ansvar för (art. 185, paragraf 2 i den nederländska civilrättsbalken).

Vid leveransen vi kontrollerar alla våra produkterna med användningen av ett viktkontroll-system. I fall av frånvarande beståndsdelarna, vi har endast råd till att acceptera önskingar om ersättning, om du framvisar etiketten, som intyger förekomsten av viktkontrollen.

Det är nödvändigt att dra åt bultarna igen efter ungefär 1000 km körning (enligt angivna momentangivelser).

- SF** Ajo-ominaisuuksien näkökulmasta on noudatettava ajoneuvon tuottajan määräyksiä perävaunun rasiusta ja hinaajan painoa koskien.
Katso auton hinaaman perävaunun enimmäispaino käsikirjassa tai auton malliluvassa; vetokoukkua koskevia määriä ei saa ylittää.

Laskelma D-määrän määrittelemiseen:

$$\frac{\text{Perävaunun enimmäispaino (kg)} \times \text{Hinaavan ajoneuvon luvattu enimmäispaino (kg)} \times \frac{9,81}{1000}}{\text{Perävaunun enimmäispaino (kg)} + \text{Hinaavan ajoneuvon luvattu enimmäispaino (kg)}} = D \text{ (kN)}$$

Standardina määritellyt kiinnityskohdat on noudatettava.

Lisävarusteiden virallisen luvan myöntämistä koskevat kansalliset direktiivit on noudatettava.

Nämä asennus ja huolto-ohjeet on liitettävä ajoneuvon asiakirjoihin.

Bosalia ei voida pitää vastuullisena aine- tai henkilövahingoista, jotka johtuvat väärästä asennuksesta tai väärästä käytöstä (artikla 185 kohta 2 NBW).

Toimituksen yhteydessä on kaikki tuotteemme tarkistettava painontarkistusjärjestelmällä.
Osien puuttuessa korvauspyyntö otetaan vastaan vain painontarkistusta todistavan tarran esittämisen jälkeen.

Tuhannen kilometrin jälkeen kiristys tarkistettava.

- I** Le specifiche fissate dal costruttore del veicolo in merito al carico massimo rimorchiabile ed al carico verticale sul gancio devono essere rispettate. Per il peso massimo rimorchiabile fare riferimento al documento di omologazione o al libretto d'uso e manutenzione del veicolo trainante, e comunque non può essere superiore al valore di prova (valore D, in kN) del dispositivo di traino.

Formula per il calcolo del valore D:

$$\frac{\text{peso massimo rimorchio (kg)} \times \text{peso massimo permesso veicolo rimorchiatore (kg)} \times \frac{9,81}{1000}}{\text{peso massimo rimorchio (kg)} + \text{peso massimo permesso veicolo rimorchiatore (kg)}} = D \text{ (kN)}$$

Le prescrizioni sui punti di fissaggio definiti dal costruttore del veicolo sono rispettate.

Le norme nazionali per l'omologazione dei dispositivi di traino montati sui veicoli debbono essere rispettate.

Le istruzioni di montaggio e di utilizzo del dispositivo di traino devono essere allegate ai documenti del veicolo.

La Bosal declina ogni responsabilità per errato o imperfetto montaggio del dispositivo di traino, come pure per uso errato o improprio dello stesso.

Tutti i nostri prodotti sono controllati al momento della spedizione con un sistema di controllo peso.
In caso di parti mancanti si accettano richieste di sostituzione esclusivamente con l'etichetta di controllo peso.

Verificare il serraggio di tutti i bulloni dopo i primi 1000 Km. di traino.

- CZ** Předpisy výrobce vozidla jsou směrodatné z hlediska zatížení přívěsu a zatížení na kouli závěsného zařízení s připojeným přívěsem během jízdního provozu.
Maximální hmotnost přívěsu vašeho vozidla najdete v pokynech pro údržbu nebo v provozním povolení vašeho vozidla, hodnoty předepsané pro tažný hák se nesmí přesáhnout.

Vzorec pro výpočet hodnoty D:

$$\frac{\text{Max. hmotnost přívěsu (kg)} \times \text{Max. přípustná celková hmotnost vozidla (kg)} \times \frac{9,81}{1000}}{\text{Max. hmotnost přívěsu (kg)} + \text{Max. přípustná celková hmotnost vozidla (kg)}} = D \text{ (kN)}$$

Standardně předepsané body zakotvení se musí dodržet.

Musí se dodržet předpisy daného národního řízení ohledně úředního povolení doplňků.

Tyto předpisy instalace a provozu musí být v každém případě připojené k dokumentům vozidla.

Firma Bosal nese zodpovědnost za jakoukoliv závadu na výrobku způsobenou nesprávným zacházením ze strany uživatele nebo další zodpovědné osoby.

Při dodávce jsou všechny naše výrobky kontrolované systémem pro kontrolu váhy.
V případě doplnění chybějícího náhradního dílu žádost na dodávku máme možnost přijmout pouze po prokázání nálepky o potvrzení kontroly váhy.

Po ujetí zhruba 1000 km dotáhnout všechny šrouby a matice na výše uvedené hodnoty utahovacího momentu.

- PL** Przepisy producenta pojazdu dotyczące obciążenia przyczepy i nacisku przenoszonego przez dyszel przyczepy są miarodajne pod względem warunków jazdy.
Zobacz maksymalny ciężar holowniczy pojazdu w książeczce samochodu lub dowodzie rejestracyjnym pojazdu. Nie może on przekroczyć przypisanych do haka holowniczego wartości.

Wzór obliczania wartości D:

$$\frac{\text{Maks. ciężar przyczepy (kg)} \times \text{największa dozwolona masa całkowita pojazdu holującego (kg)} \times \frac{9,81}{1000}}{\text{Maks. ciężar przyczepy (kg)} + \text{największa dozwolona masa całkowita pojazdu holującego (kg)}} = D \text{ (kN)}$$

Należy zachować standardowo przepisane punkty mocowania.

Należy przestrzegać krajowe normy w zakresie pozwoleń na akcesoria.

Niniejszą instrukcję montażu i eksploatacji należy załączyć do dokumentów pojazdu.

Bosal nie bierze na siebie odpowiedzialności za uszkodzenia powstałe w wyniku nieodpowiedniego użytkowania przez użytkownika lub osoby podlegającej pod użytkownika (art.185 lid N.B.W.)

Podczas transportu wszystkie produkty sprawdzamy za pomocą systemu kontroli ciężaru.
Prośby dotyczące uzupełnienia brakujących części przyjmujemy tylko wraz z okazaniem winiety potwierdzającej kontrolę ciężaru.

Po przejechaniu około 1000 km należy ponownie dokręcić śruby i nakrętki odpowiednim momentem.

NL 044183 MONTAGEHANDLEIDING

1. Meegeleverde onderdelen en bevestigingsmaterialen van de trekhaak verwijderen. Eventueel aanwezige kit ter plaatse van de bevestigingspunten verwijderen.
2. Demonteer de bumper:
Verwijder 4 schroeven in de wielkasten en 9 schroeven aan de onderzijde van de bumper.
Verwijder de afdekplaat aan de onderzijde van de bumper (3 bouten).
Demonteer het kapje bij de achterlichten en de daaronder gelegen bout.
Demonteer de achterlichten.
Verwijder de bumper. Let op voor de parkeersensoren!!
3. Maak het uitlaatoophangrubber los.
4. Demonteer de binnenbumper (6 moeren). De binnenbumper wordt niet meer gebruikt. Plaats het vilt terug op de bevestigingspunten
5. Monteer de trekhaak "1" t.p.v. de gaten "A" met de bestaande (6) M12(10,9) moeren.
6. Zet de trekhaak vast. Hierbij de aanhaalmomenten volgens tabel hanteren.
7. Monteer de stekkerdoosplaat volgens detail 1.
8. Monteer de kogelbehuizing en stekkerdoosplaat t.p.v. de gaten "B" met 2 bouten M12x110(10,9), incl. sluitringen en stoverborgmoeren.
9. Zet de kogelbehuizing vast. Hierbij de aanhaalmomenten volgens tabel hanteren.
10. Maak een uitsparing in de afdekplaat volgens detail 2.
11. Herplaats de onder punt 2 en 3 verwijderde onderdelen.
12. **Let op BMW voorschrift:** Bij de montage van de trekhaak moet een andere koelventilator met een hoger vermogen van 600W i.p.v. 400W gemonteerd worden.

D 044183 MONTAGEANLEITUNG

1. Die Anhängervorrichtung auspacken und die Befestigungsteile auf Vollständigkeit überprüfen.
Im Bereich der Befestigungspunkte den Unterbodenschutz entfernen.
2. Den Stoßfänger demontieren:
Vier Schrauben in den Radschutzkästen und neun Schrauben an der Unterseite des Stoßfängers demontieren.
Die Abdeckplatte an der Unterseite des Stoßfängers demontieren (drei Schrauben).
Die Kappe an den Rücklichtern und die darunter befindliche Schraube demontieren.
Die Rücklichter demontieren.
Den Stoßfänger demontieren. Achtung Parksensoren!!
3. Das Auspuffgummi lösen.
4. Den Innenstoßfänger demontieren (sechs Muttern). Der Innenstoßfänger wird nicht mehr benötigt.
Das Filz wieder auf die Befestigungspunkte anbringen.
5. Die Anhängervorrichtung "1" mit den vorhandenen (sechs) Muttern M12 (10,9) an die Löcher "A" montieren.
6. Die Anhängervorrichtung festziehen. Handhaben Sie hierbei die Anzugsmomente gemäß der Tabelle.
7. Die Steckdosenhalteplatte gemäß Detail 1 montieren.
8. Die Kugelaufnahme und Steckdosenhalteplatte mit zwei Schrauben M12x110(10,9), Unterlegscheiben und selbstsichernden Muttern an die Löcher "B" montieren.
9. Die Kugelaufnahme festziehen. Handhaben Sie hierbei die Anzugsmomente gemäß der Tabelle.
10. Einen Ausschnitt in der Abdeckplatte gemäß Detail 2 vornehmen.
11. Alle in Punkt 2-3 entfernten Teile wieder montieren.
12. **Achtung BMW Vorschrift:** Bei Montage einer Anhängervorrichtung muß ein anderer Kühlventilator mit einer höheren Leistung von 600W statt 400W montiert werden.

GB 044183 FITTING INSTRUCTIONS

1. Unpack the towing bracket and check its contents against the parts list. If necessary, remove the underseal from around the fitting points of the luggage compartment/frame members.
2. Dismount the bumper:
Remove 4 screws in the wheel arches and 9 screws on the lowerside of the bumper.
Remove the coverplate on the lowerside of the bumper (3 bolts).
Remove the covercap at the rearlights and the bolt underneath it.
Dismount the rearlights.
Remove the bumper. Take care off the parking sensors!!
3. Loosen the exhaust rubber.
4. Dismount the inside bumper (6 nuts). The inside bumper will no longer be used.
Replace the felt on the fitting points.
5. Mount the towbar "1" at the holes "A" using the 6 existing M12(10,9) nuts.
6. Attach the towbar. Use the tightening moments from the table.
7. Mount the socket plate as shown in detail 1.
8. Mount the ball housing and socket plate at the holes "B" using 2 bolts M12x110(10,9), plain washers and lock nuts.
9. Attach the ball housing. Use the tightening moments from the table.
10. Make a recess in the coverplate as shown in detail 2.
11. Replace all in point 2-3 removed parts.
12. **Attention BMW instruction:** for mounting the towbar another fan cooling with a higher capacity of 600W instead of 400W has to be mounted.

F 044183 DESCRIPTION DU MONTAGE

1. Séparer les différents éléments d'attelage. Enlever le mastic de protection autour des points de fixation.
2. Démontez le pare-chocs:
Enlever les 4 vis dans les logements de roue et 9 vis au dessous du pare-chocs.
Enlever la plaque de protection au dessous du pare-chocs (3 boulons).
Démontez le couvercle des feux arrières et le boulon au-dessous.
Démontez les feux arrières.
Enlever le pare-chocs. Faire attention pour les détecteurs de stationnement!!
3. Démontez le caoutchouc d'échappement.
4. Démontez le pare-chocs intérieur (6 écrous). Le pare-chocs intérieur ne sera pas remonté.
Remplacer le feutre sur les points de fixation.
5. Monter l'attelage "1" au niveau des trous "A" à l'aide des 6 écrous M12(10,9) existants.
6. Fixer l'attelage. Utiliser les couples de serrage conformément au tableau.
7. Monter le support de prise suivant detail 1.
8. Monter le support de boule et le support de prise au niveau des trous "B" à l'aide des 2 boulons M12x110(10,9), des rondelles plates et des écrous freins.
9. Fixer le support de boule. Utiliser les couples de serrage conformément au tableau.
10. Découper la plaque de protection suivant détail 2.
11. Remplacer toutes les parties enlevées dans point 2-3.
12. **Attention instruction de BMW:** pour monter l'attelage un autre ventilateur de refroidissement avec une capacité plus importante de 600W au lieu de 400W doit être monté.

E 044183 INSTRUCCIONES DE MONTAJE

1. Sacar las piezas y el material de sujeción incluidos en el gancho de remolque. Si procede, retirar el pegamento existente en los puntos de sujeción.
2. Desmante el parachoques.
Quite los 4 tornillos de los pasos de las ruedas y los 9 tornillos de la parte inferior del parachoques.
Quite la lámina protectora de la parte inferior del parachoques (3 tornillos).
Quite el tapon protector en las lámparas posteriores y el tornillo que está debajo de los mismos.
Desmante las lámparas posteriores.
Quite el parachoques. ¡¡Tenga cuidado con los sensores de aparcamiento!!
3. Afloje la goma del tubo de escape.
4. Desmante el parachoques interior (6 tuercas autoblocantes). Al parachoques interior ya no lo vamos a necesitar. Cambie el filtro en los puntos de fijación.
5. Monte la palanca de remolque "1" en los huecos "A" utilizando las 6 tuercas autoblocantes M12 (10,9) existentes.
6. Fijar el gancho de remolque. Aplicar para eso los pares de apriete según la tabla.
7. Monte la lámina de soporte del enchufe según muestra la figura 1.
8. Monte el revestimiento de la bola de remolque y la lámina de soporte del enchufe a los huecos «B» utilizando 2 tornillos M12x110 (10,9), arandelas planas y contratueras de seguridad.
9. Fijar el revestimiento de la bola de remolque. Aplicar para eso los pares de apriete según la tabla.
10. Recorte la lámina protectora según muestra la figura 2.
11. Restituya todos los accesorios que quitó en el punto 2-3.
12. **Atención disposición de BMW:** al montar un gancho de tiro se debe montar un ventilador de refrigeración de 600W en lugar de 400W.

DK 044183 MONTAGEVEJLEDNING

1. Fjern de dele og monteringsmaterialer, der sidder på trækkrogen. Eventuelt kit på fastgørelsespunkterne fjernes.
2. Afmonter kofangeren:
Fjern de 4 stk. skruer fra hjulkasserne og de 9 stk. skruer fra kofangerens underside.
Fjern dækpladen fra kofangerens underside (3 stk. bolte).
Fjern dækslet ved baglygterne og skruen nedenunder.
Afmonter baglygterne.
Fjern kofangeren. Pas på parkeringssensorerne!!
3. Løsn udstødningens gummiophæng.
4. Fjern inderkofangeren (6 stk. møtrikker). Inderkofangeren bliver overflødig.
Genanbring filten på fastgørelsespunkterne.
5. Monter tværvangen "1" i hullerne "A" vha. de 6 stk.eksisterende M12 (10,9) møtrikker.
6. Fastgør tværvangen. Følg tilspændingsmomenterne i tabellen.
7. Monter stikdåsepladen ifølge fig. 1.
8. Monter trækkuglehuset og stikdåsepladen i hullerne „ B" vha. 2 stk. M12x110 (10,9) bolte, planskiver og kontramøtrikker.
9. Fastgør trækkuglehuset. Følg tilspændingsmomenterne i tabellen.
10. Lav en udsparing i dækpladen ifølge fig. 2.
11. Sæt alle dele på plads, som blev fjernet under punkt 2-3.
12. **NB BMW-forskrift:** Ved montering af anhængertræk skal der monteres en køleventilator med større kapacitet - 600W i stedet for 400W.

N 044183 MONTERINGSVEILEDNING

1. Fjern vedlagte deler og festemateriell fra tilhengerfestet. Fjern eventuelt kitt som måtte befinne seg på festepunktene.
2. Demonter støtfangeren:
Fjern de 4 boltene fra hjulbuene og de 9 boltene fra undersiden av chassisvangen.
Fjern dekkplaten fra undersiden av støtfangeren (3 bolter).
Fjern dekkplaten ved de bakre lampene og bolten som er under den.
Demonter de bakre lampene.
Fjern støtfangeren. Pass på parkeringssensorene.
3. Løsne på eksosgummien.
4. Demonter den indre støtfangeren (6 muttere). Den indre støtfangeren trenger du ikke lenger.
Skift platen ved festepunktene.
5. Monter tilhengerfestet "1" ved hullene "A" ved hjelp av de 6 eksisterende M12 (10,9) muttere.
6. Skru fast tilhengerfestet. Bruk de tiltrekningsmomentene som er oppgitt i tabellen.
7. Monter kontaktholderen i henhold til bilde 1.
8. Monter kuledelens deksel og kontaktholderen ved hullene „B" ved hjelp av 2 stykker M12x110 (10,9) bolter, flate tetnings-skiver og låsemuttere.
9. Skru fast kuledelens deksel. Bruk de tiltrekningsmomentene som er oppgitt i tabellen.
10. Lag en utsparing i dekkplaten i henhold til bilde 2.
11. Sett alle delene som ble fjernet under punkt 2-3 tilbake på plass.
12. **OBS! Forskrift for BMW:** Ved montering av tilhengerfeste må det monteres en annen kjølevifte med større effekt (600 W i stedet for 400 W).

S 044183 MONTERINGSINSTRUKTION

1. Packa upp monteringsattsen och kontrollera innehållet mot detaljbeskrivning. Om det behövs tag bort underredsmassa runt monteringspunkterna i bagageutrymmet och under bilen.
2. Montera av stötfångaren:
Ta bort dom 4 skruvarna från hjulbågarna, samt dom 9 skruvarna från den undre delen av stöt fångaren.
Ta bort täckplattan, från den undre delen av stötfångaren (3 skruvarna).
Ta bort täckhuven, vid baklyktorna, sedan röja undan skruvan undertill.
Montera undan baklyktorna.
Ta bort stötfångaten. Akta på parkerings-sensorna!!
3. Lossa gummit av ljuddämparen.
4. Montera av den inre stötfångaren (6 skruvmutterarna). Den inre stötfångaren kommer ej att användas mer.
Växla ut filten, vid monteringspunkterna.
5. Montera dragstången "1", vid hålen "A", med hjälp av dom 6 förhandenvarande skruvmutterarna M12 (10,9).
6. Sätt fast dragkroken. Använd härvid åtdragningsmomenten enligt tabellen.
7. Montera ihop fästet till kontakten, enligt markerad på teckningen 1.
8. Montera kulan och kontakthållaren vid hålen „B", med hjälp 2 st. skruvar M12x110 (10,9), dom platta underläggen och säkerhetsmuttrarna.
9. Sätt fast kulan. Använd åtdragningsmomenten enligt tabellen.
10. Göra en inristning på täckplattan, enligt markerad på teckningen 2.
11. Placera tillbaka samtliga beståndsdelarna, togs bort undan vid raden 2-3.
12. **OBS BMW-föreskrift:** Vid montering av dragkroken måste en annan, kraftigare kylarfläkt monterats med en effekt på 600W i stället för 400W.

SF 044183 ASENNUSOHJEET

1. Pura vetokoukkupakkaus ja tarkista listasta, että kaikki asennuksessa tarvittavat osat löytyvät. Jos tarpeellista poista alustansuojaus kiinnityskohdista.
2. Pura puskuri:
Poista 4 ruuvia pyöräkaarista ja 9 ruuvia puskurin alaosaan.
Poista peittolevy puskurin alaosaan (3 ruuvia).
Poista peittoloppa perävaloista sekä sen alla oleva ruuvi.
Poista perävalot.
Poista puskuri. Varo pysäköintitukkaa!
3. Löysää pakoputken kumia.
4. Pura sisäinen puskuri (6 mutteria). Sisäistä puskuria ei tästeden tulla tarvitsemaan. Vaihda peite kiinnityskohdissa.
5. Asenna vetotanko "1" reikiin "A" käyttämällä olemassa olevaa 6 M12 (10,9) -mutteria.
6. Kiinnitä vetokoukku. Kiristä se taulukossa annetun kiristysmomentin mukaisesti.
7. Asenna pistokkeenpitolevy kuvan 1 mukaisesti.
8. Asenna vetokuulan peite ja pistokkeenpitolevy rei'istä "B" käyttämällä 2 M12x110(10,9) -ruuvia, litteitä alusrenkaita ja turvamuttereita.
9. Kiinnitä vetokuulan peite. Kiristä se taulukossa annetun kiristysmomentin mukaisesti.
10. Tee syväne peittolevyn kuvan 2 mukaisesti.
11. Asenna kaikki kohdassa 2 -3 poistetut osat paikalleen.
12. **Huomio BMW-ohje:** Asennettaessa vetokoukku pitää asentaa toisenlainen tuuletin, jonka teho on 600 W eikä 400 W.

I 044183 ISTRUZIONI DI MONTAGGIO

1. Aprire l'imballaggio della struttura di traino e controllare il contenuto a fronte dell'elenco componenti. Se necessario, rimuovere il mastice di protezione intorno ai punti di fissaggio.
2. Smontare il paraurti:
Rimuovere i 4 bulloni dall'arcata delle ruote e 9 bulloni dalla parte inferiore del paraurti.
Rimuovere la piastra di copertura dalla parte inferiore del paraurti (3 bulloni).
Rimuovere il cappuccio di copertura delle luci posteriori e il bullone che si trova al di sotto di esso.
Smontare le luci posteriori.
Rimuovere il paraurti. Fare attenzione ai sensori di parcheggio.
3. Smontare il sostegno elastico del tubo di scarico.
4. Smontare il paraurti interno (6 dadi). Del paraurti interno non ci sarà più bisogno. Sostituire il feltrino nei punti di fissaggio.
5. Montare la barra di traino "1" nei fori "A" utilizzando i 6 dadi M12 (10, 9) presenti.
6. Fissare la struttura di traino. A tale proposito applicare le coppie di serraggio secondo la tabella.
7. Montare la piastra della presa come mostrato nel dettaglio 1.
8. Montare il supporto della sfera ed il portapresa nei fori "B" utilizzando 2 bulloni M12x110 (10, 9), rondelle piatte e dadi di sicurezza.
9. Fissare il supporto della sfera di traino. A tale proposito applicare le coppie di serraggio secondo la tabella.
10. Fare un taglio nella piastra di copertura come mostrato nel dettaglio 2.
11. Rimontare tutti i pezzi precedentemente smontati nel punto 2-3.
12. **Attenzione disposizioni della BMW:** in conseguenza del montaggio del gancio di traino deve essere montata un'altra ventola di raffreddamento con una potenza superiore di 600W, invece di una ventola da 400W.

CZ 044183 NÁVOD K MONTÁŽI

1. Podle přiloženého seznamu zkontrolujte jednotlivé součásti tažného zařízení.
Pokud je to nezbytné, odstraňte ze styčných bodů v zavazadlovém prostoru ochranný prostředek.
2. Odmontujte nárazník:
Odstraňte 4 šrouby z oblouků kola a 9 šroubů ze spodní části nárazníku.
Odstraňte krycí plech ze spodní části nárazníku (3 šrouby).
Odstraňte krycí čepičku u zadních světel a šroub, který se nachází pod ním. Odmontujte zadní světla.
Odstraňte nárazník. Dejte pozor na parkovací senzory.
3. Uvolněte pryžové držáky výfuku.
4. Odmontujte vnitřní nárazník (6 matic). Vnitřní nárazník už nebudete potřebovat.
Vyjměte plast v upevňovacích bodech.
5. Namontujte tažný rám číslo "1" k bodům s označením "A" s použitím 6 kusů šroubových matic číslo M12(10,9).
6. Upevněte tažné zařízení dotažením šroubů utahovacím momentem dle tabulky.
7. Připevněte držák elektrické zásuvky jak je znázorněno na detailu č. 1.
8. Připevněte držák tažného čepu a držák elektrické zásuvky do otvorů "B" s použitím dvou šroubů M12x110 (10,9) pružných podložek a samosvorných matic.
9. Připevněte držák tažného čepu dotažením šroubů utahovacím momentem podle tabulky.
10. Zhotovte výřez na krycím plechu podle výkresu č. 2.
11. Namontujte zpět do auta všechny odstraněné součástky v bodu 2 a 3.
12. **Pozor! (předpis výrobce vozů BMW):** Při montáži tažného zařízení se musí chladič ventilátor o výkonu 400 W nahradit silnějším ventilátorem o výkonu 600 W.

PL 044183 INSTRUKCJA MONTAŻU

1. Należy rozpakować statyw holowniczy i sprawdzić jego zawartość, porównując ze spisem części.
W razie potrzeby należy usunąć osłonę podwozia w okolicy punktów umocowania osłony bagażnika/podwozia.
2. Należy zdemontować zderzak:
Należy usunąć 4 śruby z nadkoli i 9 śrub ze spodu zderzaka.
Należy usunąć płytę ze spodu zderzaka (3 śruby)
Należy usunąć pokrycia i śrubę spod tylnych świateł.
Należy zdemontować tylne światła.
Należy usunąć zderzak. Należy uważać na czujniki parkowania!!
3. Należy poluzować gumkę podtrzymującą rurę wydechową.
4. Należy zdemontować wkładkę zderzaka (6 nakrętek). Wkładka zderzaka już nie będzie potrzebna.
Należy położyć filc z powrotem przy punktach zamocnienia.
5. Należy zamontować „1” drążek ciągnika przy otworach „A” za pomocą 6 już posiadanych nakrętek M12 (10,9)
6. Należy umocować drążek holowniczy. Należy stosować momenty wyszczególnione w tabeli.
7. Należy zamontować płytę z gniazdem wtykowym na podstawie rysunku nr 1.
8. Należy zamontować oprawkę zaczepu kulistego i płytę z gniazdem wtykowym do otworów „B” za pomocą 2 śrub M 12x110 (10,9), płaskich podkładek i nakrętek zabezpieczających.
9. Należy przymocować oprawkę zaczepu kulistego. Należy stosować momenty wyszczególnione w tabeli.
10. Należy wykonać wcięcie na płytę pokrywającą według rysunku 2.
11. Należy zamontować z powrotem wszystkie części usunięte w punkcie 2-3.
12. **Uwaga: Przepis dotyczący BMW:** podczas montażu drążka holowniczego zamiast wentylatora chłodzącego o wydajności 400 W należy zamontować wentylator o podwyższonej wydajności 600 W.