











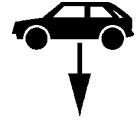

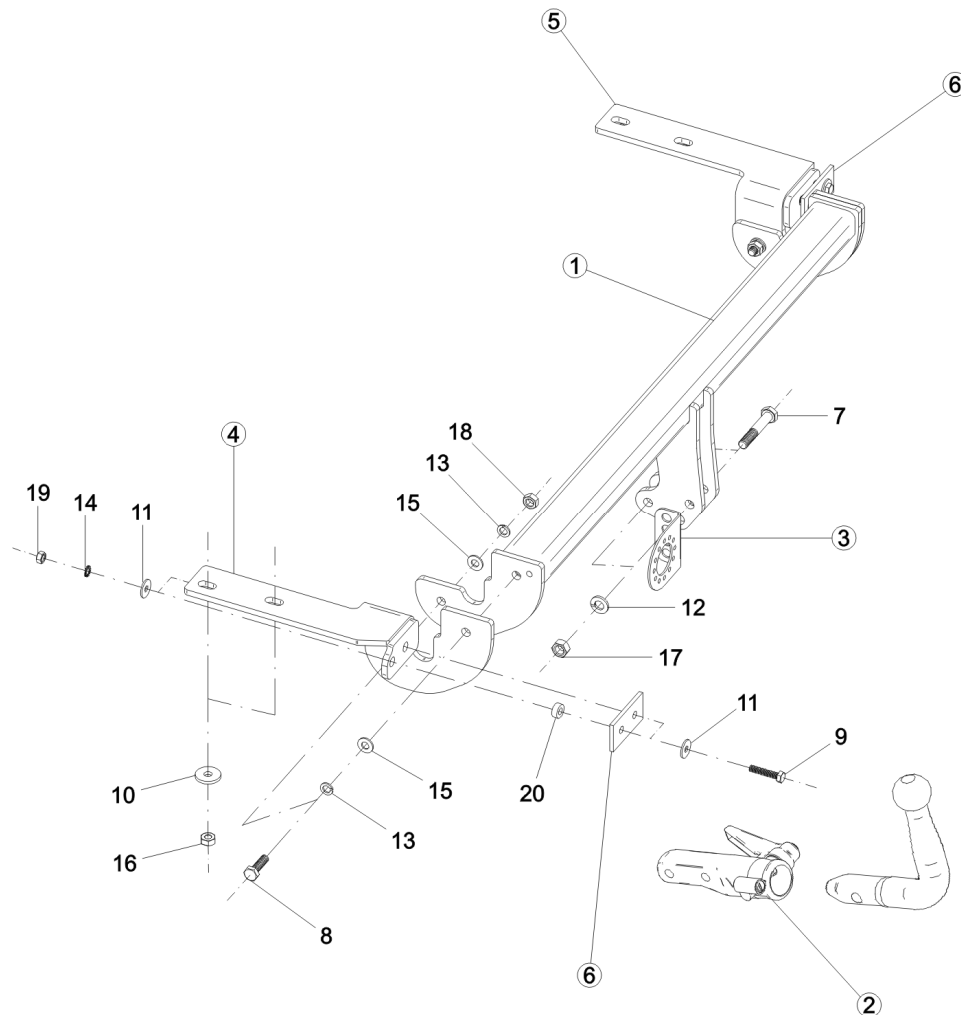
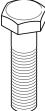



Montagehandleiding Fitting instruction Montageanleitung Description de montage Instrucciones de montaje Montagevejledning Monteringsvejledning Monteringshandledning Asennusohje Istruzioni di montaggio Návod k montáži Szerelési utasítás Порядок установки	Citroen C4 Pallas  2008 → TYPE: 033-884 Ball code: 99-4090-3151	 EC 94/20 e7 00-0169	 2970 kg	 1500 kg	 73 kg	D Waarde Value Wert Valeur Érték 8,16 kN	<table border="1"> <tr> <td>NL</td><td>D</td><td>GB</td><td>N</td><td>SF</td><td>I</td><td>F</td> </tr> <tr> <td>E</td><td>DK</td><td>S</td><td>CZ</td><td>H</td><td>RU</td><td>PL</td> </tr> </table>	NL	D	GB	N	SF	I	F	E	DK	S	CZ	H	RU	PL
	NL	D	GB	N	SF	I	F														
E	DK	S	CZ	H	RU	PL															
						© BOSAL	BAF31 issue: 10.09.2008														



- Raadpleeg uw dealer voor de max. massa die uw wagen mag trekken.
- Die maximale Anhängelast ihres Fahrzeuges können Sie im Fahrzeugschein oder im Benutzerhandbuch nachlesen.
- For the max. trailer weight of your car please refer to the owner's manual or your car homologation documents.
- Pour connaître le poids maxi remarquable pour votre voiture consulter la notice d'utilisation de votre voiture ou la carte grise.
- Consulte a su distribuidor sobre el peso máximo que puede remolcar su vehículo.
- Deres forhandler vil kunne oplyse Dem om den højst tilladte vægt efter Deres køretøj.
- Ta kontakt med forhandleren angående den maksimale vekt som bilen kan trekke.
- Se handboken eller registreringsbevis för max släpvningsvikt för din bil.
- Tarkista suurin sallittu vetopaino ajoneuvon ohjekirjasta tai rekisteriotteesta.
- Per conoscere il peso massimo rimorchiabile dalla propria autovettura, fare riferimento al manuale d'istruzione od ai documenti di omologazione della vettura stessa.
- Maximální přípustná hmotnost přívěsu pro Vaše vozidlo je uvedena v technickém průkazu nebo v uživatelské příručce.
- A maximális vontatható tömegekről győződjön meg a gépkocsi kezelési könyvéből, vagy a gépkocsi típusbizonyítványából.
- Максимальную массу прицепа просим проверять в заводской книжке или по в типовом сертификате автомобиля.

Meegeleverde onderdelen Mitgelieferte Befestigungsteile Provided parts Materiel de fixation joint Список комплектующих	Piezas incluidas Medfølgende komponenter Vedlagt festemateriell Medföljande komponenter	Mukana tulevat osat Componenti forniti a corredo Dodané upevňovací díly Tartozékjegyzék
--	--	--

	7. 2x M12x70		15. 4x M10
	8. 4x M10x35		16. 4x M10
	9. 4x M8x40		
	10. 4x M10		17. 2x M12
	11. 8x M8		18. 2x M10
	12. 2x M12		19. 4x M8
	13. 4x M10		
	14. 4x M8		20. 1x 10x20x8

(CZ) 033-884 Návod k montáži:

1. Podle přiloženého seznamu zkontrolovat jednotlivé součásti tažného zařízení. Pokud je to nezbytné, odstranit ze styčných bodů v zavazadlovém prostoru ochranný prostředek
2. Vyjměte čalounění podlahy zavazadlového prostoru.
3. Nahrňte doprostřed krytí zavazadlového prostoru z pravé i z levé strany.
4. Demontujte zadní světla. Při demontáži nárazníku odstraňte kabely osvětlení poznávací značky. Demontujte vložku nárazníku (v dalším bude nepotřebný).
5. Tlumič výfuku uvolněte ze střímení a pouštějte dolu..
6. Plechy patřící do sady **(4,5)** volně připevněte v bodech „a” přiloženými spojovacími elementy podle výkresu.
7. Těleso tažného zařízení **(1)** volně připevněte v bodech „b” přiloženými spojovacími elementy podle výkresu.
8. Nastavte tažní zařízení do zadní polohy a utáhněte pevně všechny spoje.

M12 (8.8)	79 Nm
M10 (8.8)	46 Nm
M8 (8.8)	23 Nm
9. Vystříhnete nárazník podle přiložené výstřihové šablony.
10. Na těleso tažního zařízení namontujte těleso koule **(2)** a desku držící zásuvku **(3)**.
11. Namontujte zpět všechny součástky, které byly během montáže odstraněny (s výjimkou nárazníkové výztuže).
12. Po ujetí zhruba 1000 km dotáhnout všechny šrouby a matice na výše uvedené hodnoty točivého momentu.
13. Firma Bosal nenese zodpovědnost za jakoukoliv závadu na výrobku způsobenou nesprávným zacházením na straně uživatele nebo osoby za kterou je zodpovědný.
14. Montáž tažného zařízení smí být vykonané jen v odborné dílně.

$$\text{Formule ke zjištění D-hodnoty : } \frac{\text{zatížení přívěsem [kg]} \times \text{celková váha vozidla [kg]}}{\text{zatížení přívěsem [kg]} + \text{celková váha vozidla [kg]}} \times \frac{9,81}{1000} = D \text{ [kN]}$$

(D) 033-884 Anbauanweisung:

1. Die Anhängervorrichtung auspacken und die Befestigungsteile auf Vollständigkeit überprüfen. Im Bereich der Befestigungspunkte den Unterbodenschutz entfernen.
2. Die Bodenverkleidung des Kofferraumes und Kunststoff-Rückwand herausnehmen.
3. Die rechte und linke Seitenverkleidung des Kofferraumes in die Mitte umklappen.
4. Bauen Sie die hinteren Leuchtkörper aus. Bei der Demontierung der Stoßstange entfernen Sie die Lichtleitungen des Nummernschildes. Bauen Sie den Stoßstangeneinsatz aus (den brauchen Sie nicht mehr).
5. Nehmen Sie den Auspufftopf, und lassen Sie ihn herunter.
6. Befestigen Sie die Zubehörplatten **4,5**) an den „a” Punkten mit den mitgelieferten Verbindungsteilen nach der Zeichnung.
7. Befestigen Sie den Körper des Schlepphakens **(1)** an den „b” Punkten mit den mitgelieferten Verbindungsteilen nach der Zeichnung Um den Einbau zu erleichtern,
8. Stellen Sie den Schlepphaken in die hintere Position, dann ziehen Sie alle Schrauben fest:

M12 (8.8)	79 Nm
M10 (8.8)	46 Nm
M8 (8.8)	23 Nm
9. Den Stoßdämpfer entsprechend der beigelegten Scheidschablone ausschneiden.
10. Die Schleppkugel **(2)** und die Steckplatte **(3)** an den Schlepphakenkörper montieren.
11. Alle vorher entfernten Teile wieder an das Auto zurückmontieren (mit Ausnahme der Stoßdämpfereinlage).
12. Nach ca. 1000 km die Bolzenverbindungen, wie angegeben, nachziehen.
13. Für einen Mangel am Produkt, der durch den Fahrzeughalter oder eine andere Person aufgrund unsachgemäßer Benutzung verursacht wurde, übernimmt Bosal keine Haftung. (art. 185 lid 2 N.B.W.)
14. Die Montierung des Schlepphakens darf ausschließlich durch eine Fachwerkstatt durchgeführt werden.

$$\text{Formel für D-Wert-Ermittlung : } \frac{\text{Anhängelast [kg]} \times \text{Kfz. Gesamtgewicht [kg]}}{\text{Anhängelast [kg]} + \text{Kfz. Gesamtgewicht [kg]}} \times \frac{9,81}{1000} = D \text{ [kN]}$$

(DK) 033-884 Montagevejledning:

1. Fjern de dele og monteringsmaterialer, der sidder på trækkrogen. Eventuelt kit på fastgørelsespunkterne fjernes.
2. Fjern bagagerummets beklædning og plastik bagpanelet.
3. Fold bagrummets venstre- og højre beklædning ind mod midten.
4. Afmonter baglysene. Imens kofangeren afmonteres, fjern nummerplade lygternes ledninger. Afmonter kofangerens holdere (de bliver overflødige).
5. Hæng udstødningsdækket ned og bagefter skub det ned.
6. Fastgør løst beslagspladerne **(4,5)** ved punkterne „a” vha. de vedlagte bindeled ifølge tegningen.
7. Fastgør løst anhængertrækket **(1)** ved punkterne „b” vha. de vedlagte bindeled ifølge tegningen.
8. Tilpas anhængerkroget i bagposition og spænd alle bolte fix:

M12 (8.8)	79 Nm
M10 (8.8)	46 Nm
M8 (8.8)	23 Nm
9. Skær kofangeren ud ifølge den medfølgende skabelon.
10. Monter trækkuglen **(2)** og stikdåsepladen **(3)** på tværvangen.
11. Sæt alle dele på plads igen (undtagen inderkofangeren).
12. Det er nødvendigt at efterspænde møtrikkerne efter ca. 1000 km.
13. Bosal kan ikke gøres ansvarlig for mangler ved produktet, der er opstået som følge af skyld eller ukyndig anvendelse af brugeren eller en person, som han er ansvarlig for (§ 185, stk. 2 N.B.W. (hollandsk privatret)).
14. Die Montierung des Schlepphakens darf ausschließlich durch eine Fachwerkstatt durchgeführt werden.

Formel til registrering af D-værdien :
$$\frac{\text{Anhængerlast [kg]} \times \text{køretøjets totalvægt [kg]}}{\text{Anhængerlast [kg]} + \text{køretøjets totalvægt [kg]}} \times \frac{9,81}{1000} = D \text{ [kN]}$$

(E) 033-884 Instrucciones de montaje:

1. Sacar las piezas y el material de sujeción incluidos en el gancho de remolque. Si procede, retirar el pegamento existente en los puntos de sujeción.
2. Quite el tapiz del suelo del portaequipaje y a los paneles traseros sintéticos.
3. Doble hacia al centro las fundas laterales de la derecha y de la izquierda del portaequipaje.
4. Desmonte las luces traseras. Cuando desmonta el parachoques, también quite los cables de la luz del matrícula. Desmonte la pieza postiza del parachoques (ya no se necesitará).
5. Desenganche y después baje el silenciador.
6. Fije flojamente las placas **(4,5)** al punto "a" con los tornillos incluidos a base del dibujo.
7. Fije flojamente el gancho de remolque **(1)** al punto „b” con los tornillos incluidos a base del dibujo. Para facilitar el montaje.
8. Ajuste el gancho de remolque a posición trasera, y apriete todos los tornillos:

M12 (8.8)	79 Nm
M10 (8.8)	46 Nm
M8 (8.8)	23 Nm
9. Recorte el parachoques según el patrón de recorte adjunto.
10. Monte la bola de remolque **(2)** y la lámina de soporte del enchufe **(3)** al cuerpo del gancho de remolque.
11. Vuelva a montar todos los accesorios que quitó (excepto el parachoques interior).
12. Cada 1000 km de uso es necesario comprobar las conexiones del perno (según los pares de apriete dados).
13. Bosal no asume responsabilidad de ningún tipo por defectos en el producto causados por o debidos a un uso imprudente, tanto por parte del usuario como de cualquier persona bajo su responsabilidad (art. 185, párrafo 2 N.B.W. (Código Civil Holandés)).
14. El montaje del gancho remolque puede ser efectuado solo por oficina profesional.

Fórmula para la determinación del valor D :
$$\frac{\text{Carga de remolque [kg]} \times \text{Peso total del vehículo [kg]}}{\text{Carga de remolque [kg]} + \text{Peso total del vehículo [kg]}} \times \frac{9,81}{1000} = D \text{ [kN]}$$

(F) 033-884 Description du montage:

1. Séparer les différents éléments d'attelage. Enlever le mastic de protection autour des points de fixation.
2. Enlever le recouvrement du plancher du coffre et le panneau de paroi arrière en plastique.
3. Rabattre les panneaux latéraux de droite et de gauche au milieu.
4. Démontez les lampes arrières. En démontant le pare-chocs, enlevez les fils de l'éclairage de la plaque d'immatriculation. Démontez l'adaptateur du pare-chocs (il ne sera plus utilisé).
5. Débranchez et baissez l'amortisseur d'échappement.
6. Suivant le dessin, fixez légèrement les plaques accessoires (4,5) aux points "a" avec les connecteurs fournis.
7. Suivant le dessin, fixez légèrement le corps de crochet de remorquage (1) aux points "b" avec les connecteurs fournis.
8. Placez le crochet de remorquage en position arrière et serrez tous les boulons:

M12 (8.8)	79 Nm
M10 (8.8)	46 Nm
M8 (8.8)	23 Nm
9. Découper le pare-chocs selon le gabarit de coupe fourni.
10. Monter la boule de l'attelage (2) et la plaque supportant la prise (3) sur le corps de l'attelage.
11. Remonter toutes les pièces enlevées sur la voiture (à l'exception de la pièce intercalée du pare-chocs).
12. Il est conseillé de vérifier le serrage de toute la boulonnerie après 1000 Km de traction.
13. Bosal décline toute responsabilité concernant des défauts éventuels de cet attelage qui seraient causés par une mauvaise utilisation. Seul l'utilisateur est responsable.
14. Le crochet de remorquage ne peut être monté que par un garage spécialisé.

Formule pour la détermination de la valeur D :
$$\frac{\text{charge remorquée [kg]} \times \text{PTR [kg]}}{\text{charge remorquée [kg]} + \text{PTR [kg]}} \times \frac{9,81}{1000} = D \text{ [kN]}$$

(SF) 033-884 Asennusohjeet:

1. Pura vetokoukku pakka us ja tarkista listasta, että kaikki asennuksessa tarvittavat osat löytyvät. Jos tarpeellista poista alustansuojaus kiinnityskohdista.
2. Poista tavaratilan pohjapeite ja muovinen takalevy.
3. Taita tavaratilan oikean ja vasemman puolen sivupeitteet keskelle.
4. Irrota auton perävalot. Irrota puskuri ja samalla poista numerolaatan valaistuksen sähköjohdot. Irrota puskuriin sovitettu irtokappale (sitä ei tarvita enää).
5. Irrota ja laske äänenvaimennin alas kannattimistaan.
6. Kiinnitä löysästi osat (4 ja 5) paikoilla „a” liitetyillä kiinnitysosilla kuvan mukaan.
7. Kiinnitä löysästi vetokoukun kappale (1) paikoilla „b” liitetyillä kiinnitysosilla kuvan mukaan.
8. Kohdista vetokoukku taka-asentoon ja kiristä kaikki ruuvit voimakkaasti:

M12 (8.8)	79 Nm
M10 (8.8)	46 Nm
M8 (8.8)	23 Nm
9. Leikkaa puskuri oheisen kaavan mukaisesti.
10. Asenna vetokuula (2) ja pistokkeenpitolevy (3) vetokoukkuun.
11. Asenna kaikki irrotetut osat takaisin autoon (paitsi sisäpuskuria).
12. Tuhannen kilometrin jälkeen kiristys tarkistettava.
13. Bosalia ei voida pitää vastuullisena aine- tai henkilövahingoista, jotka johtuvat väärästä asennuksesta tai väärästä käytöstä (artikla 185 kohta 2 NBW).
14. Vetokoukun saa asentaa vain ammattihuoltopaja.

Kaava D-arvon laskentaa varten :
$$\frac{\text{Ventokuorma [kg]} \times \text{ajoneuvon kok.paino [kg]}}{\text{Ventokuorma [kg]} + \text{ajoneuvon kok.paino [kg]}} \times \frac{9,81}{1000} = D \text{ [kN]}$$

(GB) 033-884 Fitting instructions:

1. Unpack the towing bracket and check its contents against the parts list. If necessary, remove the underseal from around the fitting points of the luggage compartment / frame members.
2. Remove the floor lining of the boot and the plastic back panel.
3. Fold the right and left side blankets of the boot to the middle.
4. Dismantle the rear lights. While dismantling the bumper, remove the wires of the number plate lighting. Dismantle the bumper adaptor (It will not be needed any longer).
5. Unhook and lower the exhaust silencer.
6. Mount loosely the accessory plates **(4,5)** with the enclosed connecting elements at points „a” based on the drawing.
7. Mount loosely the towing hook body **(1)** with the enclosed connecting elements at points „b” based on the drawing. For easier assembly.
8. Adjust the towing hook into rear position and tighten all the bolts:

M12 (8.8)	79 Nm
M10 (8.8)	46 Nm
M8 (8.8)	23 Nm
9. Cut out the bumper in accordance with the attached template.
10. Mount the towing ball **(2)** and the socket plate **(3)** onto the crossbar.
11. Remount all the removed parts onto the car (except for the inside bumper).
12. After about 1000 km use, re-tighten the bolts and nuts to the specified torque.
13. Bosal cannot be held responsible for any defects in the product caused by fault or by any injudicious use whatever of the user or a person he is liable for. (sect. 185. art. 2 N.B.W.)
14. Only specialised services are authorised to install drawhooks.

$$\text{Formula for D-value : } \frac{\text{trailer load [kg]} \times \text{vehicle total weight [kg]}}{\text{trailer load [kg]} + \text{vehicle total weight [kg]}} \times \frac{9,81}{1000} = D \text{ [kN]}$$

(H) 033-884 Szerelési utasítás:

1. Csomagolja ki a vonóhorgot és a tartozékokat, majd vizsgálja át minden darabját. Ha szükséges, a rögzítő pontok területén a védőragasztót távolítsa el.
2. Vegye ki a csomagtér padló kárpitját, és a műanyag hátfallemezt
3. A csomagtér jobb és bal oldaltakaróit hajtsa középre.
4. Szerelje le a hátsó lámpatesteket. A lökhárítót leszerelése közben távolítsa el a rendszámtábla világítás vezetékét. Szerelje le a lökhárító betétet (erre a továbbiakban nem lesz szükség)
5. Akassza le, majd engedje le a kipufogódobot.
6. Lazán rögzítse a tartozék lemezeket **(4,5)** az „a” pontokon a mellékelt kötőelemekkel a rajz alapján.
7. Lazán rögzítse a vonóhorogtestet **(1)** a „b” pontokon a mellékelt kötőelemekkel a rajz alapján.
8. Igazítsa hátsóhelyzetbe a vonóhorgot, majd húzza fixre az összes csavart:

M12 (8.8)	79 Nm
M10 (8.8)	46 Nm
M8 (8.8)	23 Nm
9. Vágja ki a lökhárítót a mellékelt kivágósablon alapján.
10. Szerelje a vonógömböt **(2)** és a dugaljtartó lemezt **(3)** a vonóhorogtestre.
11. Szereljen vissza minden eltávolított alkatrészt az autóra (kivéve a lökhárítóbetétet).
12. Körülbelül 1000 vontatott kilométer után a vonóhorog rögzítő csavarjainak feszességét ellenőrizni kell, és szükség esetén utánhúzni a megfelelő nyomatékkal.
13. A Bosal garanciát vállal, kivéve a nem rendeltetés szerinti használatból adódó hibákért. (art. 185 lid 2 N.B.W)
14. A vonóhorog felszerelését kizárólag szakműhely végezheti.

$$\text{D-érték számítás : } \frac{\text{utánfutó össztömege [kg]} \times \text{gépkocsi össztömege [kg]}}{\text{utánfutó össztömege [kg]} + \text{gépkocsi össztömege [kg]}} \times \frac{9,81}{1000} = D \text{ [kN]}$$

(I) 033-884 Istruzioni di montaggio:

1. Aprire l'imballaggio della struttura di traino e controllare il contenuto a fronte dell'elenco componenti. Se necessario, rimuovere il mastice di protezione intorno ai punti di fissaggio.
2. Togliere il tappetino del bagagliaio e i pannelli laterali in plastica.
3. Piegare verso il centro i tappetini laterali destro e sinistro del bagagliaio.
4. Smontare le luci posteriori. Mentre viene smontato il paraurti rimuovere i cavi d'illuminazione della targa. Smontare l'inserito del paraurti (di questo in seguito non vi sarà più bisogno).
5. Staccare e poi togliere la marmitta.
6. Fissare senza stringere le piastre accessorie **(4,5)** nei punti „a”, con gli elementi di collegamento inclusi in base al disegno.
7. Fissare senza stringere il blocco del gancio di traino **(1)** nei punti „b”, con gli elementi di collegamento inclusi in base al disegno.
8. Regolare in posizione posteriore il gancio di traino e poi stringere tutti i bulloni:

M12 (8.8)	79 Nm
M10 (8.8)	46 Nm
M8 (8.8)	23 Nm
9. Tagliare il paraurti secondo la sagoma di ritaglio allegata.
10. Montare la sfera di traino **(2)** e la piastra della presa **(3)** al blocco del gancio di traino.
11. Rimontare tutti i pezzi dell'automobile rimossi (tranne l'inserito del paraurti).
12. Verificare il serraggio di tutti i bulloni dopo i primi 1000 Km. di traino.
13. La Bosal declina ogni responsabilità per errato o imperfetto montaggio del dispositivo di traino, come pure per uso errato o improprio dello stesso.
14. L'installazione del gancio di traino deve essere effettuata esclusivamente da tecnici specializzati.

$$\text{Formula per il rilevamento del valore D : } \frac{\text{peso massimo [kg]} \times \text{peso totale vettura [kg]}}{\text{peso massimo [kg]} + \text{peso totale vettura [kg]}} \times \frac{9,81}{1000} = D \text{ [kN]}$$

(N) 033-884 Monteringsveiledning:

1. Fjern vedlagte deler og festemateriell fra tilhengerfestet. Fjern eventuelt kitt som måtte befinne seg på festepunktene.
2. Fjern bekledningen i bagasjerommet samt plastbakveggen.
3. Brett bagasjerommets høyre og venstre sidebekledning i midten.
4. Avmonter baklyktenes hoveddeler. I løpet av støtfangerens avmontering fjern nummerskiltets lyskabler. Avmonter støtfangerens innlegg. (Dette skal ikke brukes videre).
5. Ta av og slipp ned eksospotten.
6. Befest på en løs måte tilbehørsplatene **(4,5)** på „a”-punktene, ved hjelp av de vedlagte forbindelseselementene, ifølge tegningen.
7. Befest på en løs måte slepekrokens kropp (hoveddel) **(1)** på „b”-punktene ifølge tegningen. For en enklere monterings skyld,
8. Sett slepekroken i bakstilling, og trekk alle skruene fast:

M12 (8.8)	79 Nm
M10 (8.8)	46 Nm
M8 (8.8)	23 Nm
9. Lag en utsparing i støtfangeren ved hjelp av den vedlagte sjablongen.
10. Monter kuledelen **(2)** og kontaktholderen **(3)** på tilhengerfestet.
11. Sett alle demonterte delene tilbake på plass igjen (unntatt støtfangerinnlegget).
12. Det er nødvendig å etterstramme boltforbindelsene etter ca. 1000 km (i henhold til de oppgitte tilstrammingsmomentene).
13. Bosal kan ikke stilles ansvarlig for noen mangel ved produktet som kan forårsakes av skjødesløs eller ukyndig bruk. Ansvaret er brukerens eget (paragraf 185. ledd 2 i den nederlandske sivilrettslige lovboken).
14. Monteringen av tilhengerfestet skal alltid utføres på fagverksted.

$$\text{Formel for D-verdi-beregningen : } \frac{\text{Tilhengerlast [kg]} \times \text{bil-totalvekt [kg]}}{\text{Tilhengerlast [kg]} + \text{bil-totalvekt [kg]}} \times \frac{9,81}{1000} = D \text{ [kN]}$$

(NL) 033-884 Montagehandleiding:

1. Meegeleverde onderdelen en bevestigingsmaterialen van de trekhaak verwijderen. Eventueel aanwezige kit ter plaatse van de bevestigingspunten verwijderen.
2. Verwijder de bekleding en de kunststof achterwand uit de kofferbak.
3. Vouw de bekleding van de zijwanden in de kofferbak naar binnen.
4. Demonteer de achterlampen. Verwijder tijdens de demontage van de bumper de kabels van de verlichting van de nummerplaat. Demonteer de binnenbumper (deze is verder niet meer nodig).
5. Haak de uitlaatgeluiddemper af en laat deze zakken.
6. Bevestig de onderdeelplaten **(4, 5)** handvast op de punten **“a”** met de meegeleverde bevestigingsmaterialen en aan de hand van de tekening.
7. Bevestig de trekhaak **(1)** handvast op de punten **“b”** met de meegeleverde bevestigingsmaterialen en aan de hand van de tekening.
8. Zet de trekhaak in het midden en trek alle bouten aan:

M12 (8.8)	79 Nm
M10 (8.8)	46 Nm
M8 (8.8)	23 Nm
9. Verwijder de bumper aan de hand van het bijgevoegde snijsjabloon.
10. Monteer de trekkogel **(2)** en de stekkerplaat **(3)** aan de trekhaak.
11. Monteer alle verwijderde onderdelen opnieuw (behalve de binnenbumper).
12. Het is noodzakelijk om na ca. 1000 km gebruik de boutverbindingen na te trekken (volgens gegeven aanhaalmomenten).
13. Bosal kan niet aansprakelijk worden gesteld voor enig gebrek in het produkt zoals veroorzaakt door de schuld of door welk onoordeelkundig gebruik ook van de gebruiker of een persoon voor wie hij aansprakelijk is (art. 185. lid 2 N.B.W.).
14. De montage van de trekhaak mag uitsluitend door een erkende garage uitgevoerd worden.

Formule t.b.v. bepaling van de D-waarde :
$$\frac{\text{getrokken gewicht [kg]} \times \text{totaal gewicht voertuig [kg]}}{\text{getrokken gewicht [kg]} + \text{totaal gewicht voertuig [kg]}} \times \frac{9,81}{1000} = D \text{ [kN]}$$

(PL) 033-884 Instrukcja montażu:

1. Należy rozpakować hak holowniczy i akcesoria i dokładnie sprawdzić każdą część. W okolicy punktów umocowania należy usunąć taśmę ochronną.
2. Z bagażnika należy usunąć okładzinę podłóża i plastikową tylną ściankę.
3. Prawy i lewy panel boczny bagażnika należy złożyć do środka.
4. Należy zdjąć tylne lampy. W trakcie usunięcia zderzaka należy wymontować oświetlenie tablicy rejestracyjnej. Oraz rozmontować wkład zderzaka (na to nie będzie dalej potrzeby).
5. Należy zdjąć i potem opuścić rurę wydechową.
6. Luźno zamontować do płyty **(4,5)** w punkcie **„a”**, elementami łącznymi, patrz na rysunek.
7. Luźno przykręcić hak cholujący **(1)** w punkcie **„b”** przeznaczonymi do tego elementami. Patrz na rysunek.
8. Hak cholowniczy ustawić na miejsce ostateczne i przykręcić śruby na stałe:

M12 (8.8)	79 Nm
M10 (8.8)	46 Nm
M8 (8.8)	23 Nm
9. Należy wykonać wycięcie na zderzaku na podstawie załączonego szablonu.
10. Należy zamontować zaczep kulisty **(2)** i płytę z gniazdem wtykowym **(3)** na bloku haka holowniczego.
11. Wszystkie usunięte części (z wyjątkiem wkładki zderzaka) należy zamontować z powrotem.
12. Po zamontowaniu haka holowniczego i przebiegu około 1000 km należy sprawdzić wszystkie śruby mocujące i w razie potrzeby dokręcić odpowiednim momentem.
13. Bosal zapewnia gwarancję, za wyjątkiem uszkodzeń powstałych w wyniku nieprawidłowego użytkowania. (art.185 lid N.B.W.)
14. Montaż haka holowniczego może wykonać wyłącznie serwis autoryzowany.

Obliczanie wartości D:
$$\frac{\text{całkowita masa przyczepy [kg]} \times \text{całkowita masa pojazdu [kg]}}{\text{całkowita masa przyczepy [kg]} + \text{całkowita masa pojazdu [kg]}} \times \frac{9,81}{1000} = D \text{ [kN]}$$

(RU) 033-884 Указания по монтажу:

1. Распакуйте фаркоп и его принадлежности, а затем проверьте каждую деталь. Если нужно, то в точках фиксации удалите защитную наклейку;
2. Удалите обшивку пола багажника и пластмассовую пластину задней стенки.
3. Сверните на середину боковую обшивку багажника.
4. Снимите задние фонари. При демонтаже буфера удалите провода освещения номерного знака. Снимите вкладыш буфера (он в дальнейшем не понадобится).
5. Снимите, затем отпустите вниз глушитель.
6. Закрепите неплотно плиты из принадлежностей **(4,5)** в точках „a”, с приложенными крепёжными элементами, соответственно рисунку.
7. Закрепите неплотно корпус тягового крюка **(1)** в точках „b”, с приложенными крепёжными элементами, соответственно рисунку.
8. Установите тяговый крюк в заднее положение, затем притяните все винты до упора:

M12 (8.8)	79 Nm
M10 (8.8)	46 Nm
M8 (8.8)	23 Nm
9. Вырежьте бампер согласно приложенному шаблону вырезания.
10. Установите тяговой шарик **(2)** и пластину, держащую штепсель **(3)** на тело фаркопа
11. Установите обратно все снятые компоненты на машину (за исключением вкладыша фаркопа).
12. После пробега около 1000 км с использованием фаркопа нужно проверить затяжку всех винтов крепления фаркопа и, при необходимости, затянуть их установленным моментом затяжки;
13. Bosal даёт гарантию на фаркоп, кроме случаев, когда фаркоп использовали не по назначению (art. 185 Ild 2 N.B.W);
14. Монтаж тягового крюка (фаркопа) разрешается производить исключительно специализированными и сервисами;

$$\text{Вычисление величины D: } \frac{\text{Общая масса прицепа [кг]} \times \text{Общая масса автомобиля [кг]}}{\text{Общая масса прицепа [кг]} + \text{Общая масса автомобиля [кг]}} \times \frac{9,81}{1000} = D \text{ [kN]}$$

(S) 033-884 Monteringsinstruktion:

1. Packa upp monteringssetsen och kontrollera innehållet mot detaljbeskrivning. Om det behövs tag bort underredsmassa runt monteringspunkterna i bagageutrymmet och under bilen.
2. Ta bort beklädningsen av bagagehyllans golven, samt den syntetiska skivan av bakväggen.
3. Böja sido-beklädningsarna av bagagehyllans, som finns på högra sidan och på vänstra sidan, i mitten.
4. Montera av baklyktorna. Under det att du monterar av stötfångaren, ta bort kopplingarna av registreringsskyltens belysningen. Montera av inlägget av stötfångaren (detta kommer ej att användas mer).
5. Häkta av ljuddämparens trumman, sådan sänka den ned.
6. Sätta fast – endast lösligt – tillbehörskivorna **(4,5)**, vid punkterna „a”, med hjälp av dom bifogade bindelementerna, enligt teckningen.
7. Sätta fast – endast lösligt – kroppen av dragkroken **(1)**, vid punkterna „b”, med hjälp av dom bifogade bindelementerna, enligt teckningen.
8. Placera dragkroken i bakre position, sedan skruva fast samtliga skruvarna:

M12 (8.8)	79 Nm
M10 (8.8)	46 Nm
M8 (8.8)	23 Nm
9. Klippa ut stötfångaren, med hjälp av dom bifogade klipp-schablonen.
10. Montera dragkulan **(2)** samt skivan, som behåller avläggaren **(3)**, på kroppen av dragkroken.
11. Montera tillbaka på fordonet samtliga beståndsdelar, som hade tagits bort (förutom inlägget av stötfångaren).
12. Det är nödvändigt att dra åt bultarna igen efter ungefär 1000 km körning (enligt angivna momentangivelser).
13. Bosal kan inte ställas till ansvar för fel på produkten som orsakats av användaren eller genom omdömeslöst bruk av produkten av användaren eller en person som han bär ansvar för (art. 185, paragraf 2 i den nederländska civilrättsbalken).
14. Monteringen av dragkroken får utföras endast av fackverkstad.

$$\text{Formel för fastställning av D-värdet: } \frac{\text{släpvagnslast [kg]} \times \text{bilens totalvikt [kg]}}{\text{släpvagnslast [kg]} + \text{bilens totalvikt [kg]}} \times \frac{9,81}{1000} = D \text{ [kN]}$$

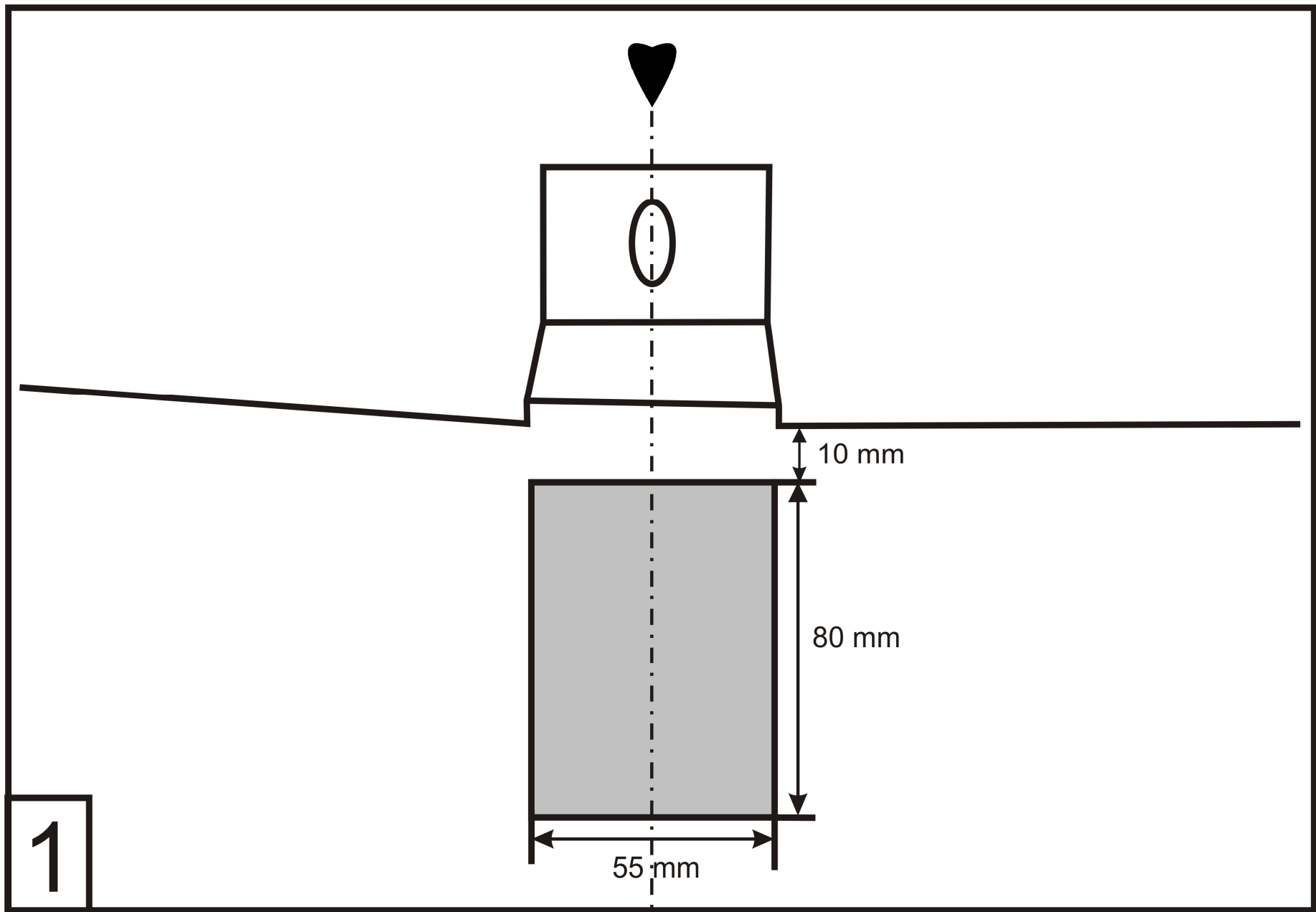

033-884

bosal